

Cripta gentilizia "Tipo"

Planimetria

a quota +2.00m misurati rispetto al piano calpestabile circostante.
scala 1:50

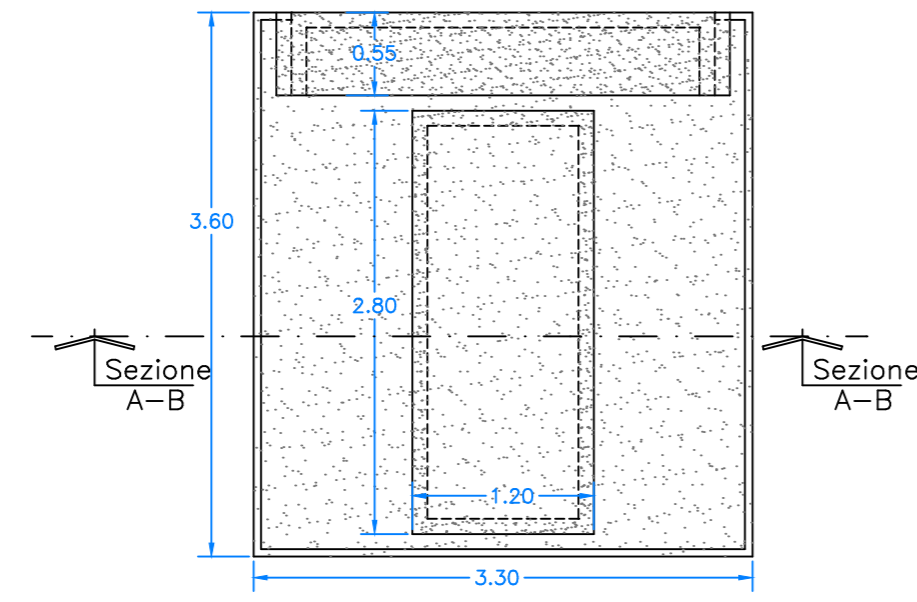

Planimetria

a quota -1.00m misurati rispetto al piano calpestabile circostante.
scala 1:50

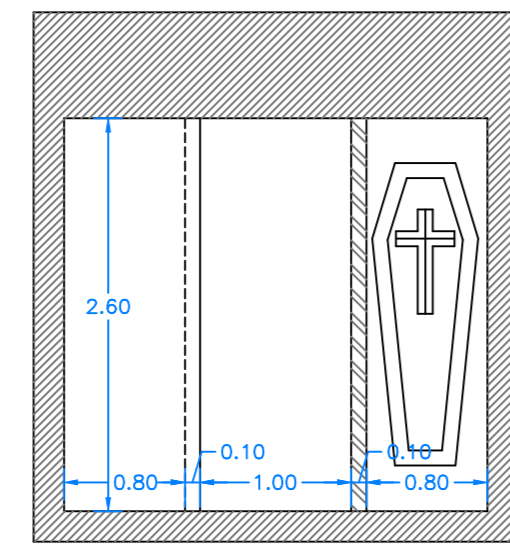

Cappella gentilizia "Tipo"

Planimetria piano "tipo"

scala 1:50

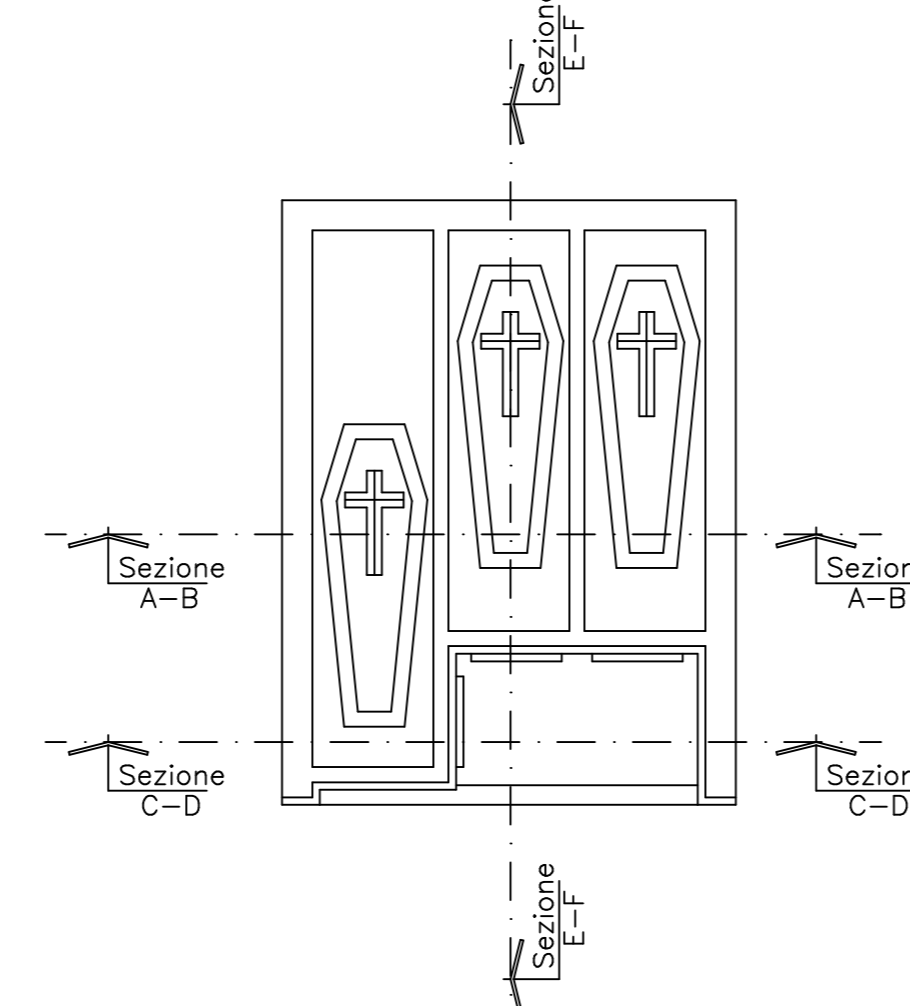

Planimetria quotata

scala 1:50

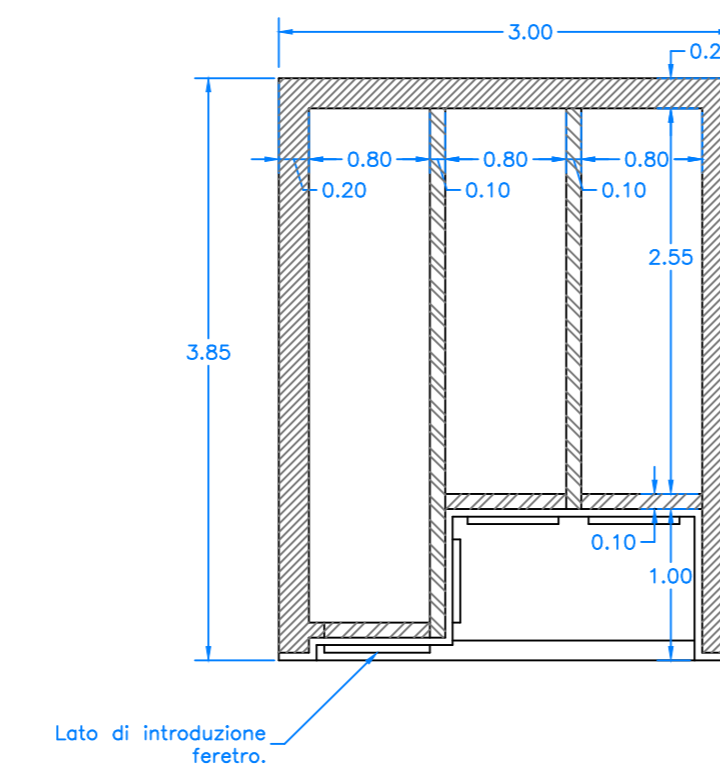

Vista frontale

scala 1:20

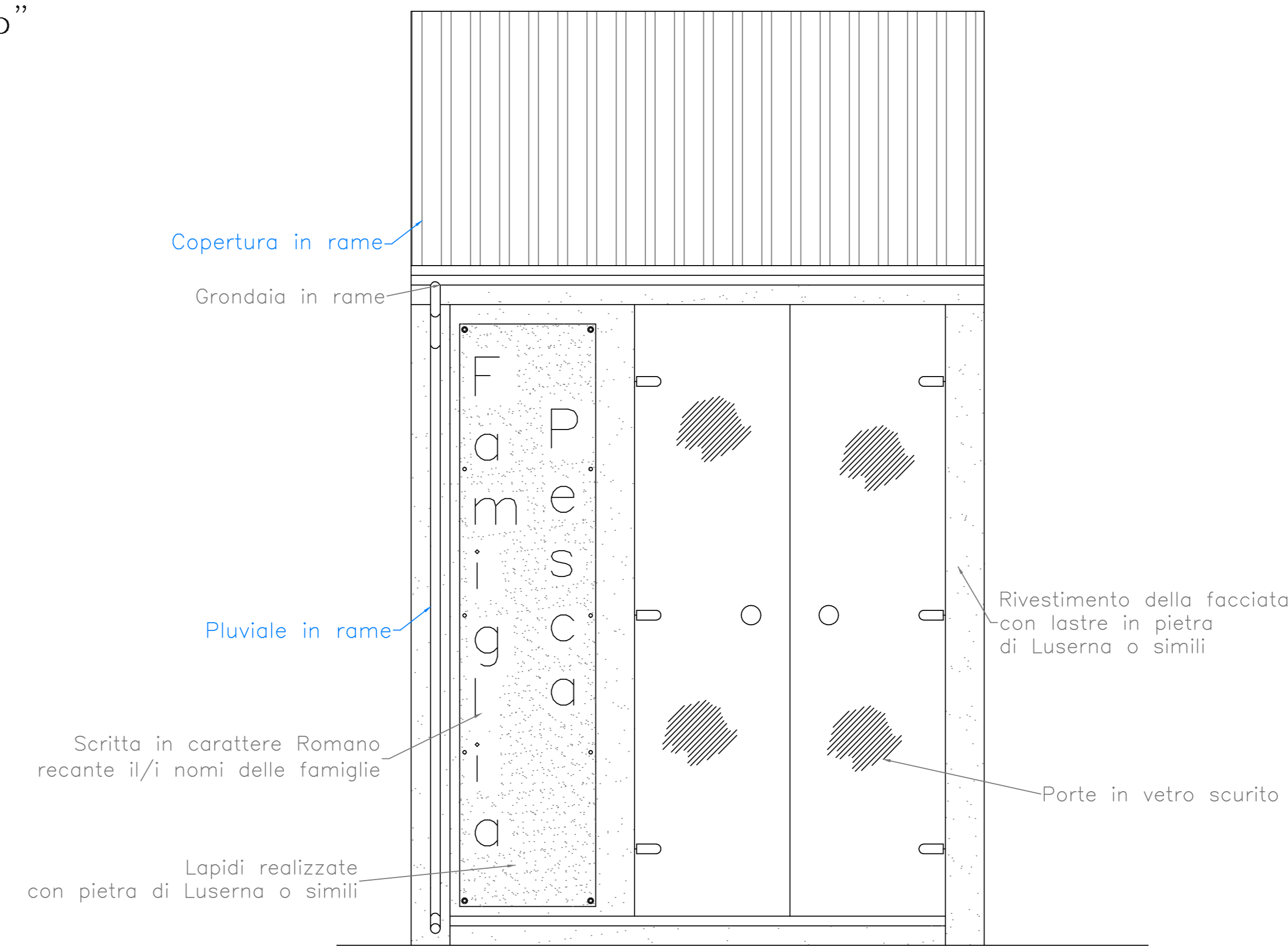

Cappella gentilizia "Tipo"
con cellette per ossari e/o urne cinerarie

Planimetria piano quarto

scala 1:50

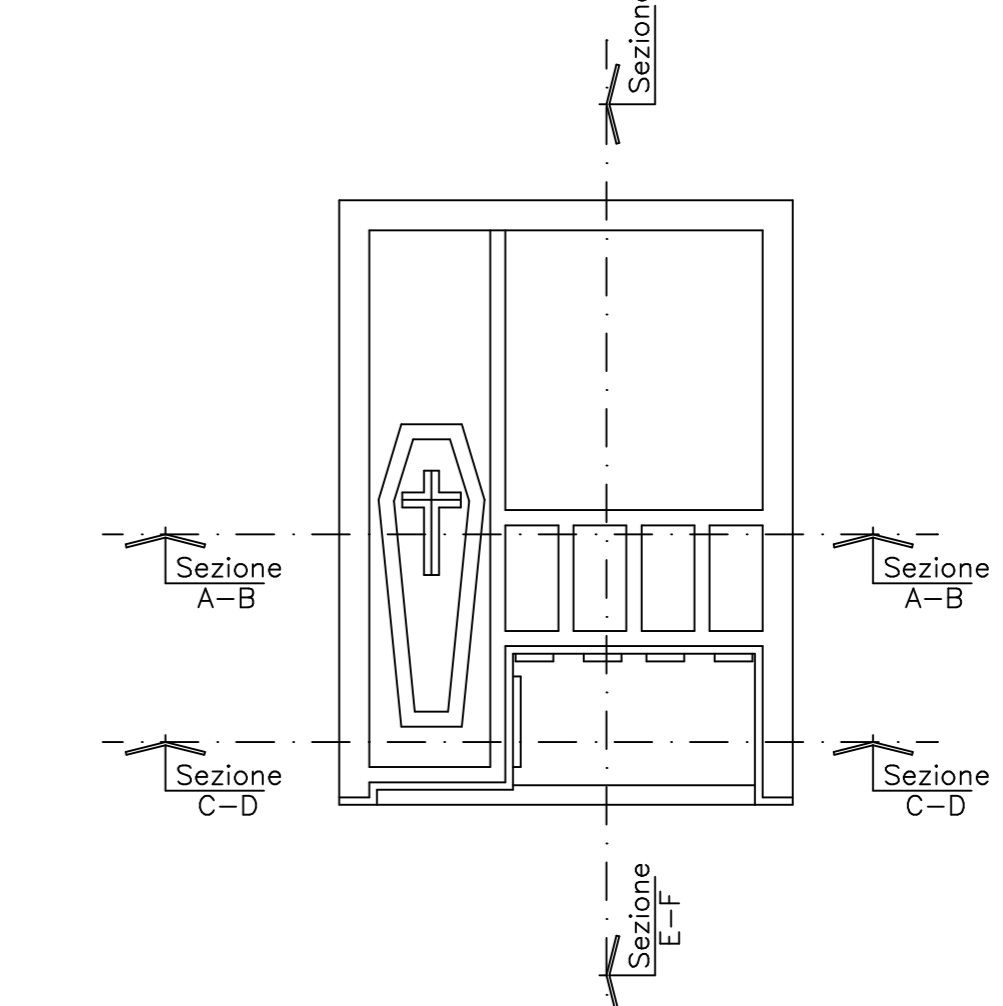

Planimetria quotata

scala 1:50

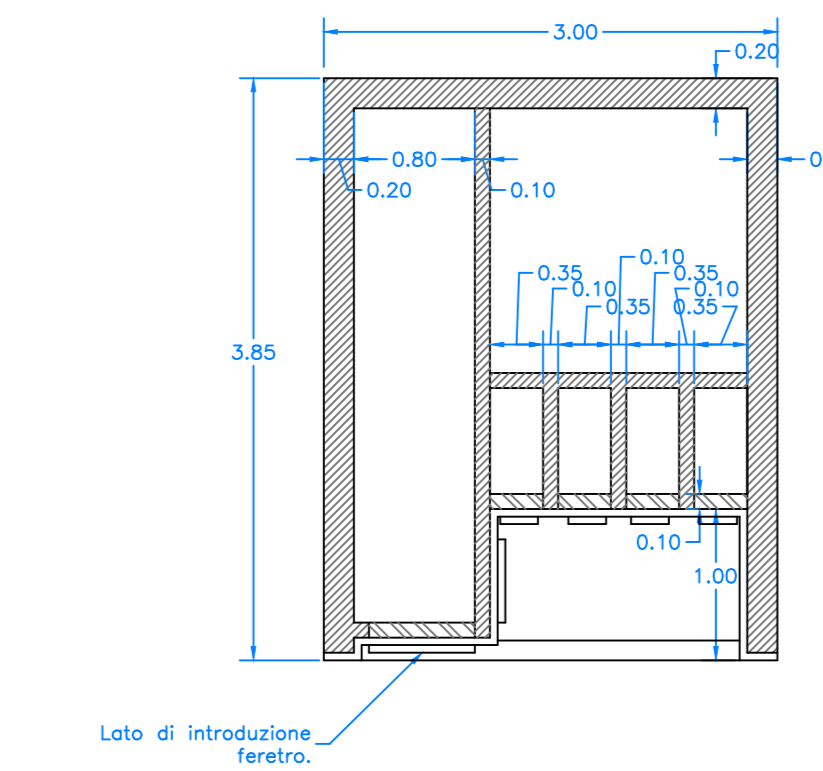

Sezione E-F

scala 1:50

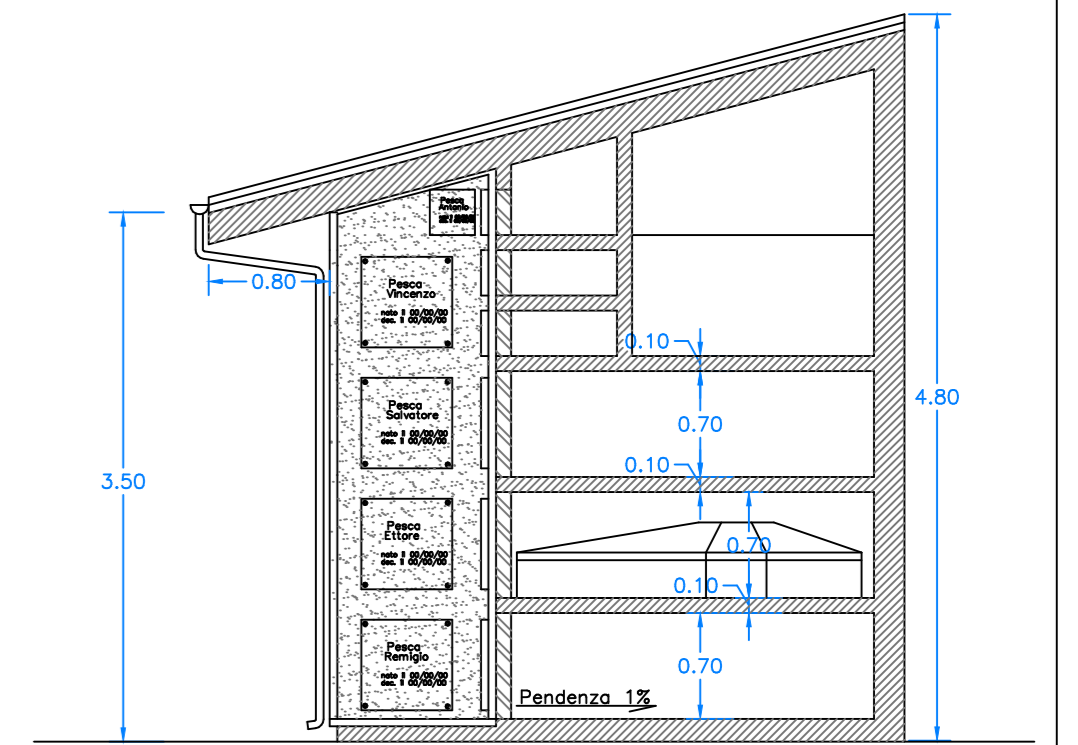

Sezione A-B

scala 1:50

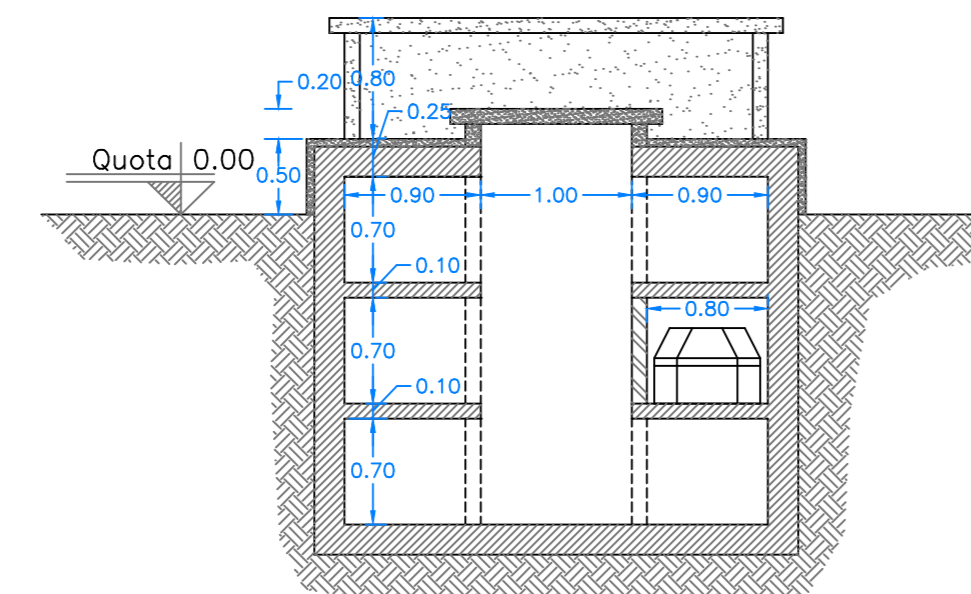

Sezione A-B

scala 1:50

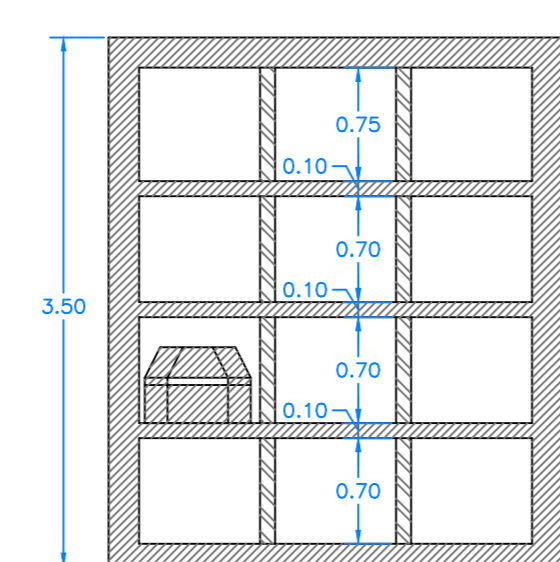

Sezione C-D

scala 1:50

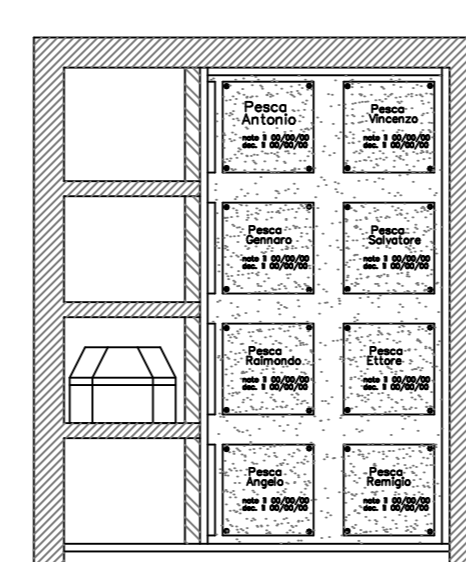

Vista frontale

scala 1:50

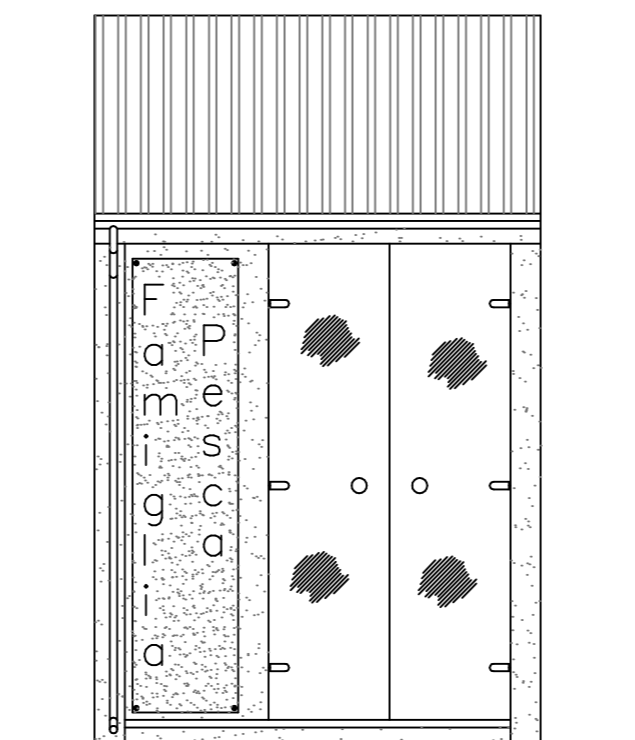

Sezione E-F

scala 1:50

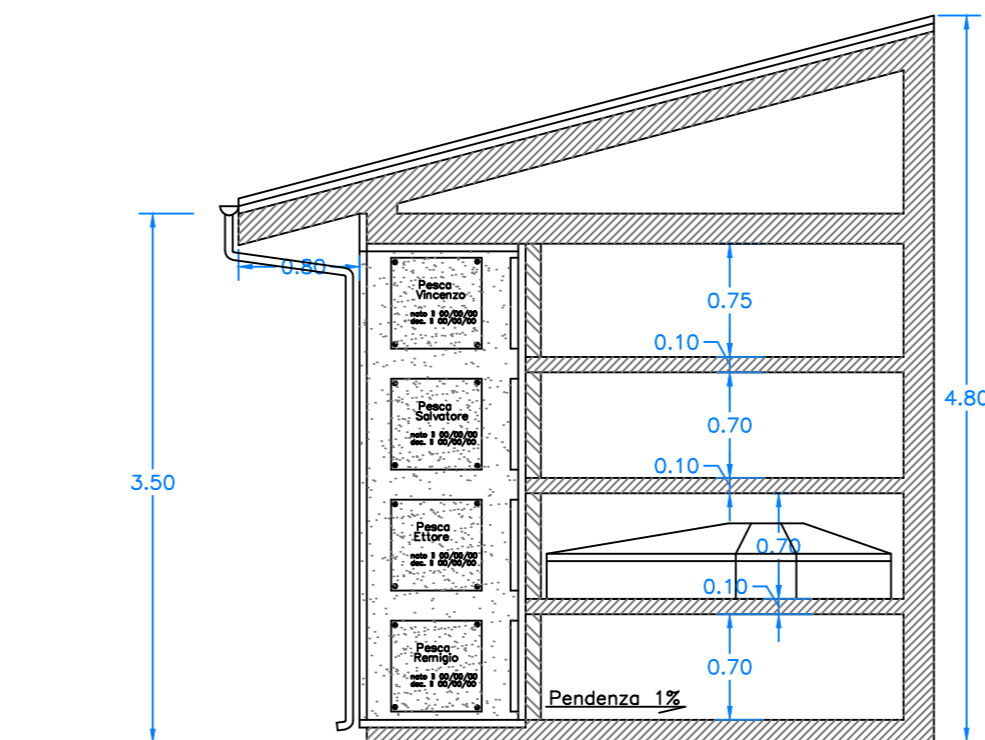

Sezione A-B

scala 1:50

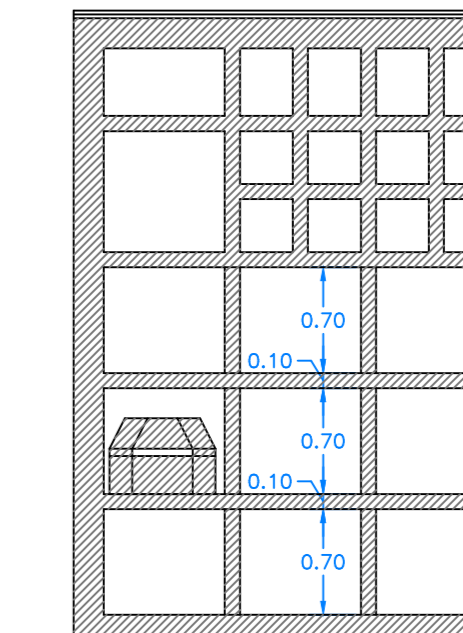

Sezione C-D

scala 1:50

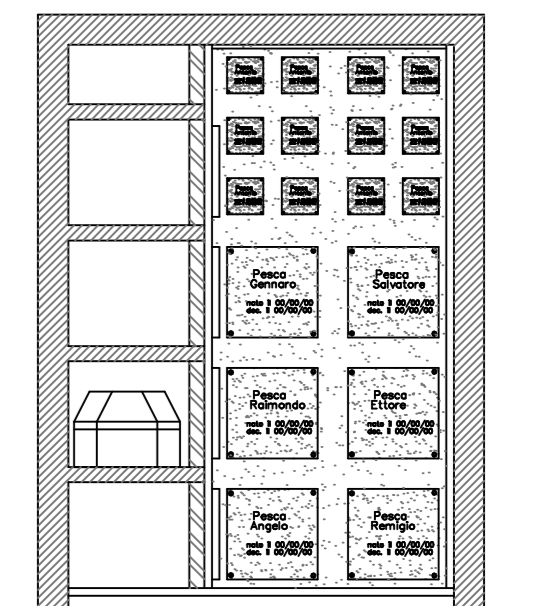

Comune di Bardonecchia (Provincia di Torino) **Studi e progetti** Studio tecnico di rilevamento topografico e progettazione

Oggetto: Piano Regolatore Cimiteriale del Comune di Bardonecchia

Proprietà: Comune di Bardonecchia, p.zza A. de Gasperi 10052 Bardonecchia

Committente: Comune di Bardonecchia, p.zza A. de Gasperi 10052 Bardonecchia

Luogo dei lavori: Comune di Bardonecchia, cimitero del capoluogo, cimitero di Mascalet, cimitero di Milloures, cimitero di Rochemolles.

Progettista: Studi e progetti di Unassai s.p.a. Massimo Marone, iscritto al Collegio dei Geometri di Torino e Provincia al nr. 7464

Via Vittorio Emanuele 14, 10056 OULX (Prov. Torino), tel. e fax 0122/83.13.50, cell. 0335/26.96.52, E-mail: studioprogetti@tiscali.it, CF. NS. NS. 7400 12198, P.IVA 07472690010

Tavola: nr.9/c Cripte, cappelle gentilizie e servizi igienici. **Identificativo pratica:** 110/99

Data: 06 gennaio 2000

La riproduzione, la stampa, l'elaborazione o la manipolazione illegittima o parziale, saranno puniti a norma di legge. Le copie sprovviste di timbro professionale e firma in originale non sono riconosciute come opere del progettista.